

# Datenblatt

## WÖHR COMBILIFT 542

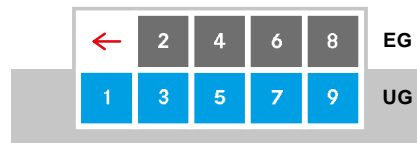

- **Mögliche Plattformbelastungen:**
  - max. 2000 kg, Radlast 500 kg
  - max. 2600 kg, Radlast 650 kg **1**
- **Plattformen nachträglich auflastbar (auch einzelne Stellplätze)**
- **Plattformen waagrecht befahrbar**
- **Anordnung:**
  - ab 2 Raster für 3 Fahrzeuge
  - maximal 10 Raster



Das Fahrzeug auf Stellplatz 7 wird angefordert. Die Stellplätze 2, 4 und 6 werden nach links verschoben.

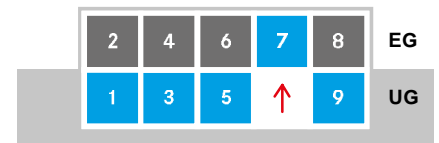

Stellplatz 7 wird auf die Einfahrtsebene (EG) angehoben, das Fahrzeug kann ausgeparkt werden.

### ■ Längenmasse Tiefgarage (Höhenmasse siehe Seite 2)

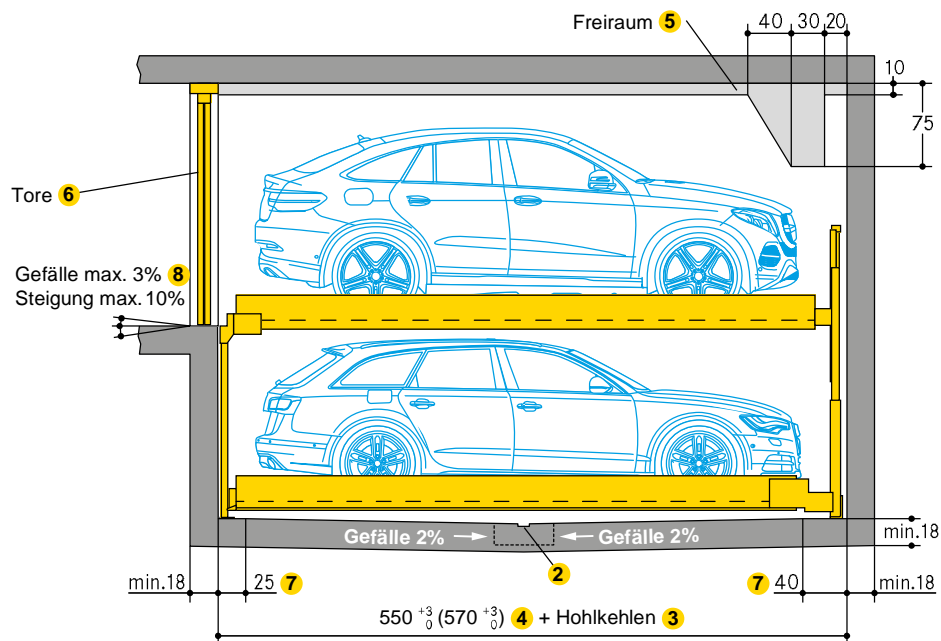

- 1** Auflastung gegen Mehrpreis möglich
- 2** Entwässerungsrinne (bauseits):
  - 10 x 2 cm mit Schöpfgrube 50 x 50 x 20 cm
  - bei Installation einer bauseitigen Saugpumpe Abmessung der Schöpfgrube nach Herstellerangaben beachten
- 3** Hohlkehlen/Vouten (bauseits):
  - am Übergang vom Grubenboden zu den Wänden nicht möglich
  - falls Hohlkehlen erforderlich sind, Anlagen schmaler oder Gruben breiter ausführen
- 4** 500 cm Fahrzeuglänge = 550 cm Grubenlänge  
 520 cm Fahrzeuglänge = 570 cm Grubenlänge  
 Aufgrund der zunehmenden Länge von Fahrzeugen, empfehlen wir eine Grubenlänge von 570 cm, um auch zukünftig Mittelklassemodelle abstellen zu können.
- 5** Freiräume:
  - Massblätter mit detaillierten Angaben bitte bei COMPARK anfordern
- 6** Torabschluss (siehe Seite 5)
- 7** In diesen Bereichen 0 % Gefälle/Steigung in Längs- und Querrichtung
- 8** Bei oberirdischen Garagen mit Gefälle, empfiehlt sich eine Entwässerungsrinne in der Zufahrt

### ■ Masse

- alle Masse sind Mindestfertigmasse
- Toleranzen nach VOB Teil C (DIN 18330, 18331) sowie DIN 18202 zusätzlich berücksichtigen
- alle Masse in cm



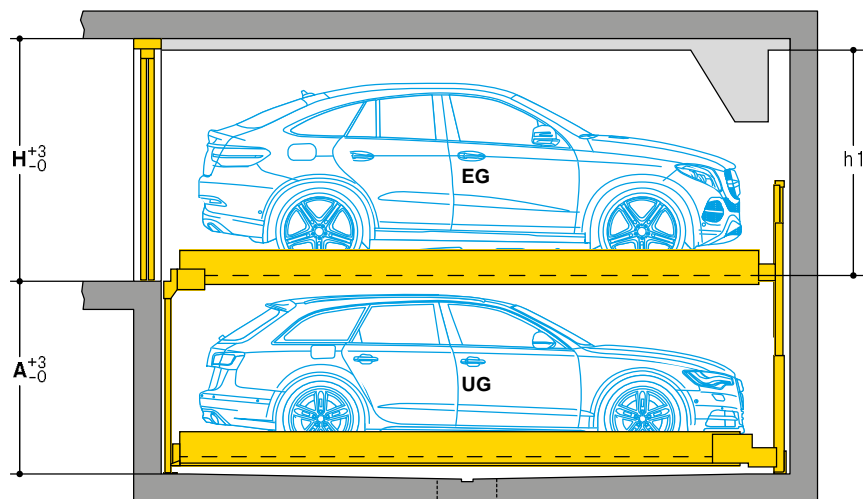

**Höhenmasse**

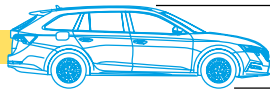

Typ	Höhe H	Grubentiefe A	Fahrzeughöhe		Plattformabstand h1
			EG	UG	
542-200	220	200	200	175	205
542-230	235	230	205	205	210
542-175	220	175	200	150	205

**Marktanteile nach Fahrzeughöhen**

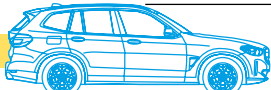
Die nachfolgende Aufstellung soll als Orientierungshilfe dienen, um Plattformabstände und Baumasse wählen zu können:

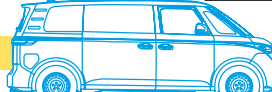
Modellbeispiele	Höhe	Marktanteile
Opel Corsa	143,5	 bis zu 150 cm*
VW Passat	144,1	
Audi A8	147,3	
VW ID.5	161,5	 bis zu 170 cm*
BMW iX3	166,8	
Skoda Kodiaq	168,1	 bis zu 175 cm*
Audi Q7	171,2	
Mercedes Benz EQS SUV	171,8	
Volvo XC90	172,7	 bis zu 180 cm*
Ford Explorer	177,8	
Mercedes Benz GLE	179,7	
VW Caddy Kombi	179,7	 bis zu 205 cm*
VW Amarok	188,0	
Land Rover Defender	191,4	
VW ID.Buzz	193,8	

\* Durch unterschiedliche Ausstattungen können baugleiche Fahrzeuge unterschiedliche Höhen aufweisen. Es wurden die maximalen Höhen berücksichtigt.

Quelle: Kraftfahrtbundesamt, 2022 (Auswertung für in Deutschland zugelassen Kraftfahrzeuge zur Personenbeförderung mit bis zu 9 Sitzplätzen).

**Entscheidungshilfen Fahrzeughöhen**

Die Wahl der für Ihr Projekt richtigen Fahrzeughöhen, richtet sich im Wesentlichen nach eventuellen Bauvorschriften, der Nutzererwartung und den Gebäudevorgaben. Kriterien können u.a. sein:

**Wohngebäude:**

Differenzierte Stellplatzhöhen sind denkbar und können sich auf den Verkaufspreis auswirken. So könnten z.B. obere Stellplätze für höhere Fahrzeuge und damit auch bequemere Zugänglichkeit zum Fahrzeug vorgesehen werden. Untere Stellplätze für weniger hohe Fahrzeuge, dadurch reduzierte Gebäudehöhe und weniger umbauten Raum. Es empfiehlt sich jedoch grundsätzlich, gleich hohe Fahrzeughöhen vorzusehen, um den Verkauf von Stellplätzen leichter zu ermöglichen.

**Bürogebäude:**

Für dieses Parkkonzept wird empfohlen, alle Stellplätze mit der gleichen Höhe auszuweisen. Werden fest zugewiesene Stellplätze für Parkberechtigte bevorzugt, könnten unterschiedliche Stellplatzhöhen vorgesehen werden.

**Hotels:**

Ob Stadthotel, Ferienhotel oder Ferienwohnungen, grundsätzlich sollte gelten, dass bei Wechselbelegung alle Stellplätze gleiche Stellplatzhöhen haben.

Hier empfiehlt es sich maximale Stellplatzhöhen zu wählen, um gegebenenfalls auch Fahrzeuge mit Dachaufbauten parken zu können.

**Beispiel Wohngebäude**

Fahrzeughöhe EG	200 cm
Fahrzeughöhe UG	175 cm

Typ	Höhe H	Grubentiefe A	Fahrzeughöhe		Plattformabstand h1
			EG	UG	
542-200	220	200	200	175	205

**Beispiel Bürogebäude und Hotels**

Fahrzeughöhe EG	205 cm
Fahrzeughöhe UG	205 cm

Typ	Höhe H	Grubentiefe A	Fahrzeughöhe		Plattformabstand h1
			EG	UG	
542-230	235	230	205	205	210

**Lichtraumprofil (Standardfahrzeuge)**

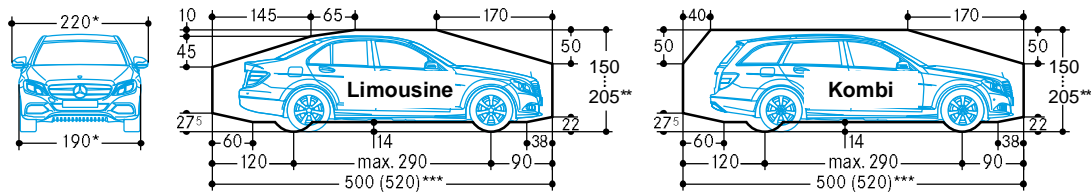

\* bei Plattformbreite 250 cm  
 \*\* Die Pkw-Gesamthöhe inklusive Dachreling und Antennenhalterung darf die angegebenen max. Fahrzeug-Höhenmasse nicht überschreiten  
 \*\*\* siehe Seite 1

**Breitenmasse**

- Plattformbreiten:  
 250 cm:  
 – für Fahrzeugbreite 190 cm (ohne Aussenspiegel)  
 260 - 300 cm:  
 – für Fahrzeuge, die breiter als 190 cm sind (ohne Aussenspiegel)  
 270 - 300 cm:  
 – für Anlagen am Ende der Fahrgasse

Für einen bequemen Parkvorgang und komfortable Ein- und Ausstiegsverhältnisse sind Plattformbreiten ab 270 cm empfohlen. Bei Unterschreitung kann der Parkvorgang eingeschränkt werden, abhängig von Fahrzeugbreite, Fahrzeugtyp, persönlichem Fahrverhalten, Zufahrt der (Tief-) Garage.  
 Bei einer 90°-Anordnung der Stellplätze, empfehlen wir eine Verbreiterung der Fahrgasse auf mindestens 700 cm oder eine Wandausbuchtung (siehe unten).

**Breitenmasse (Tiefgarage)**

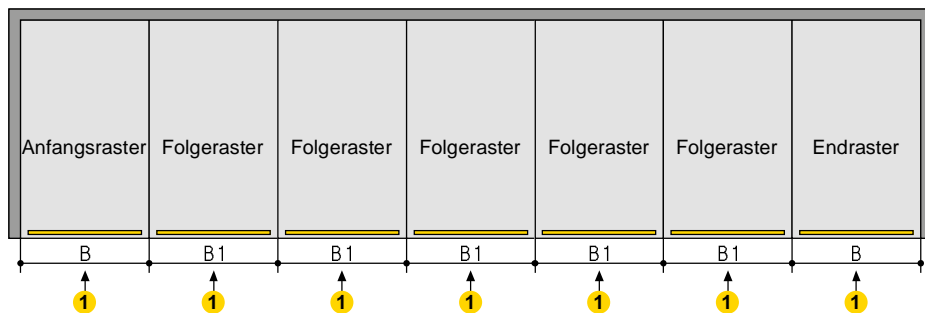
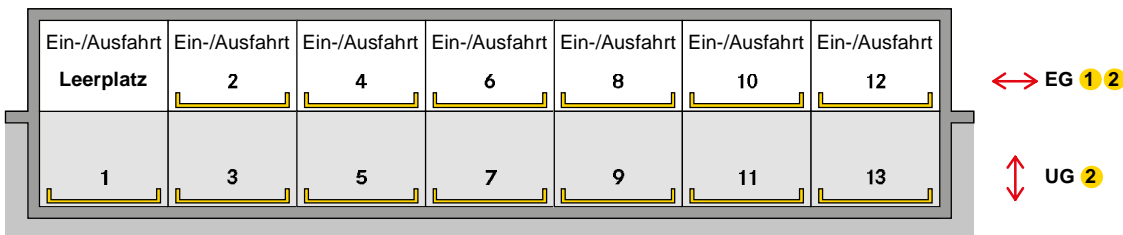

Platzbedarf		ergibt lichte Plattformbreite
B	B1	
280	270	250
290	280	260
300	290	270
310	300	280 ③
320	310	290 ③
330	320	300 ③

- 1 An jedem Raster ist auf Einfahrtsebene (EG) eine Ein-/Ausfahrt erforderlich
- 2 Für einen bequemen Parkvorgang und komfortable Verhältnisse zum Ein- und Aussteigen, empfehlen wir gemäss GaVo Plattformbreiten ab 270 cm. Schmalere Plattformbreiten sind möglich aber nicht empfehlenswert (bitte Rücksprache mit COMPARK nehmen).
- 3 Plattformbelastung max. 2600 kg
- 4 Es ist nicht möglich, unterschiedliche Plattformbreiten zu kombinieren

**Wandausbuchtung**

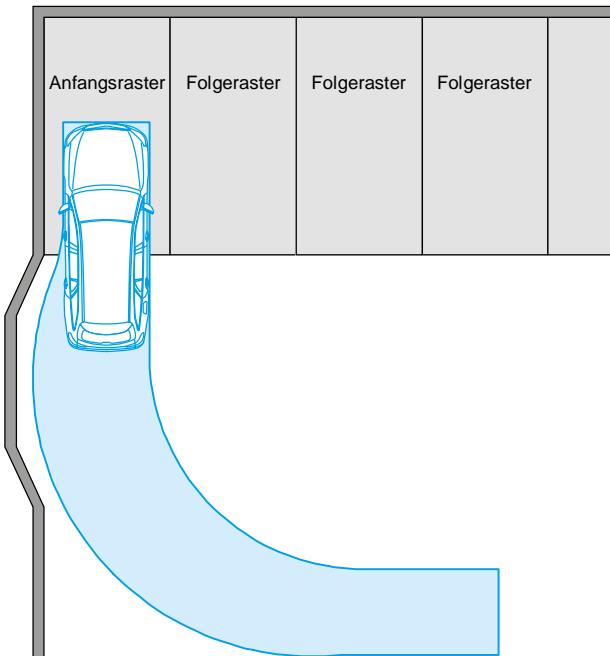

Hinweis auf die GaVo für Baden-Württemberg (07.07.1997/26.01.2011):  
 Für Stellplätze, die am Ende der Fahrgasse in einem Winkel von 90° angeordnet sind, muss die Einfahrtsbreite min. 275 cm betragen. Wir empfehlen am Ende der Fahrgasse, wenn technisch möglich, eine Wandausbuchtung vorzusehen.

### Tore

Gemäss DIN EN 14010 ist einen Torabschluss erforderlich.

Automatische Schiebetore:

- elektrischer Antrieb
- steuerungstechnisch in die Gesamtanlage integriert
- elektromechanisch verriegelt
- können nur geöffnet werden, wenn der angewählte Stellplatz die Ein- bzw. Ausfahrposition erreicht hat
- eventuelle Absturzöffnungen im Zugangsbereich sind geschlossen

### Schiebetore unter dem Sturz, zwischen den Stützen 1

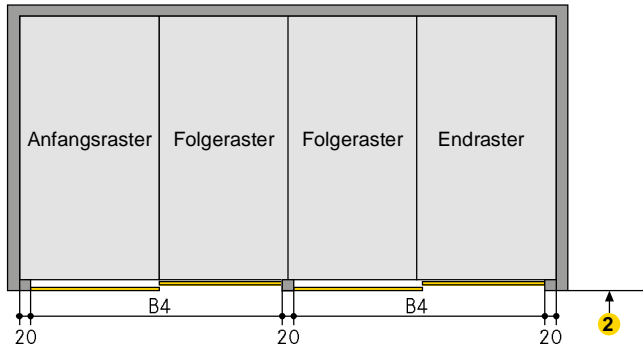

Platzbedarf B4	ergibt lichte Plattformbreite
520	250
540	260
<b>560</b>	<b>270</b>
<b>580</b>	<b>280</b> ③
<b>600</b>	<b>290</b> ③
<b>620</b>	<b>300</b> ③

- 1 Direkt am Stahlbau befestigte Tore sind möglich (bitte Rücksprache mit COMPARK nehmen)
- 2 Fahrgassenbreite nach GaVo bzw. Ländervorschrift
- 3 Plattformbelastung max. 2600 kg

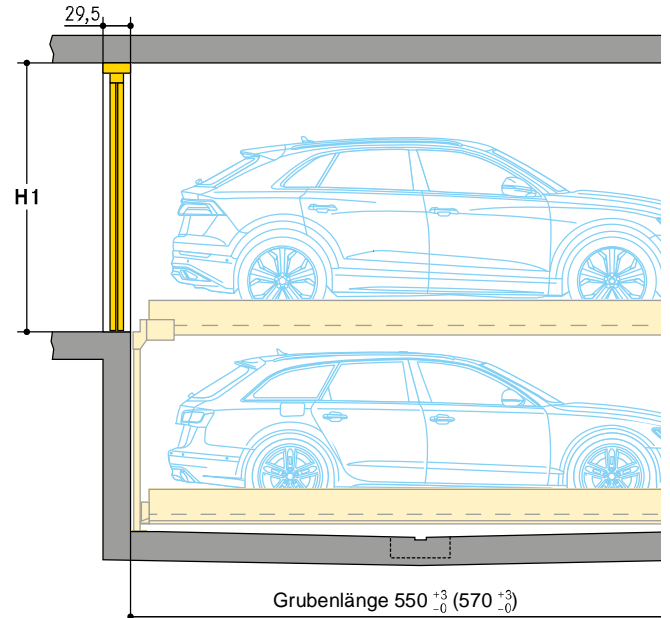

H1	Fahrzeughöhe EG	
	200	205
	220	220

### Bodenführung Schiebetore

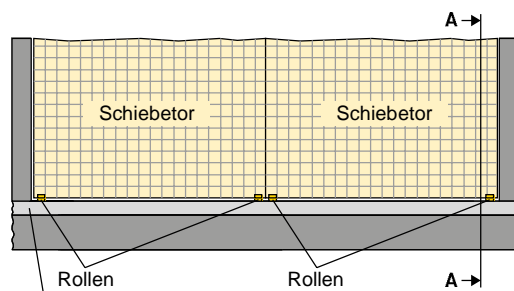

Fertigfussboden 1

- 1 Fertigfussboden:
  - nach DIN 18353,
  - Bodenebenheit nach DIN 18202, Tabelle 3, Zeile 3
- 2 Torführung:
  - Grundplatte mit Kunststoffrollen
  - Befestigung am Boden mit Klebeankern (Innengewinde M8)
  - Bohrlochtiefe ca. 9 cm
  - bei Estrich im Torbereich (zum Erreichen der Bodenebenheit), vergrössert sich die Bohrlochtiefe um den Estrichauftrag (max. 4 cm)
- 3 Wenn die Fahrgasse mit Betonsteinen, Asphalt etc. ausgeführt wird, muss die Betonplatte im Torbereich min. 29,5 cm breit ausgeführt werden

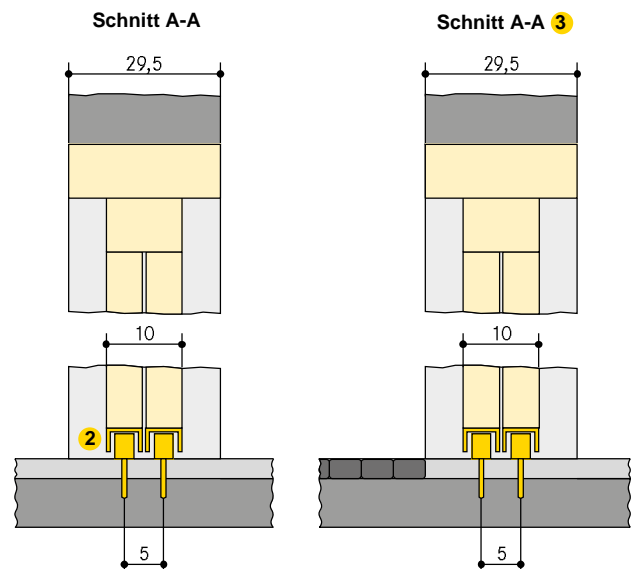

**Statik und Bauausführung**

Schnitt

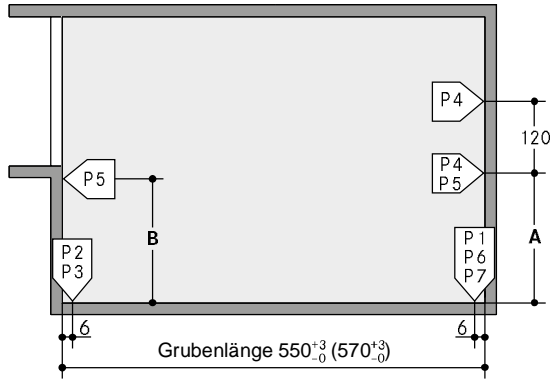

Typ	A	B
542-175	168	135
542-200	193	160
542-230	223	190

Übertragung der Auflagerkräfte auf den Boden:

- mit Fussplatten (ca. 350 cm<sup>2</sup>)
- Befestigung mit Klebeankern
- Bohrlochtiefe 12 - 14 cm
- Bodenplatte in Beton
- Bodenplatte min. 18 cm dick

Übertragung der Auflagerkräfte auf die Wände:

- mit Wandplatten (ca. 30 cm<sup>2</sup>)
- Befestigung mit Klebeankern
- Bohrlochtiefe 12 - 14 cm
- Einfahrseite und Rückwand in Beton
- vollkommen eben
- ohne vorstehende Teile wie Kanteneinfassung, Rohre etc.
- Wände min. 18 cm dick

Betongüte:

- nach statischen Erfordernissen des Bauwerks
- min. C20/25 (für Dübelbefestigung)

Auflagerpunkte:

- Längenangaben sind gemittelt
- für genaue Angaben stehen TÜV-geprüfte Einzelblätter zur Verfügung

Tor- und Stützenbreite:

- mit COMPARK abstimmen
- Achsmass (270/280/290/300/310/320) muss eingehalten werden

542 (2000 kg)	
P1	+ 30,0 kN*
P2	+ 38,0 kN
P3	+ 19,0 kN
P4	± 5,0 kN
P5	± 2,5 kN
P6	± 20,0 kN
P7	± 10,0 kN

542 (2600 kg)	
P1	+ 37,0 kN*
P2	+ 46,0 kN
P3	+ 23,0 kN
P4	± 5,0 kN
P5	± 2,5 kN
P6	± 24,0 kN
P7	± 12,0 kN

\* alle Kräfte einschliesslich Pkw-Gewicht

Grundriss

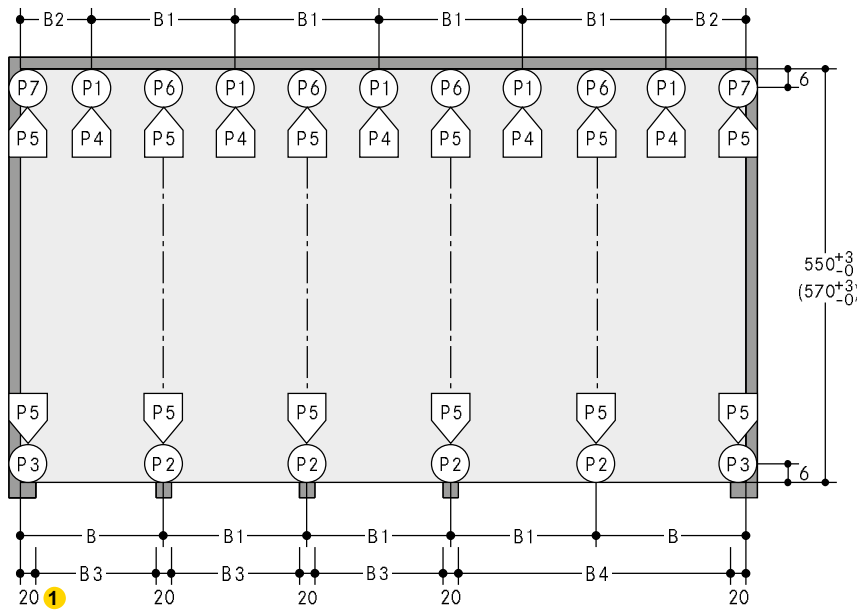

B	Platzbedarf				ergibt lichte Plattformbreite
	B1	B2	B3	B4	
280	270	145	250	520	250
290	280	150	260	540	260
300	290	155	270	560	270
310	300	160	280	580	280 ②
320	310	165	290	600	290 ②
330	320	170	300	620	300 ②

① Bei Stützenbreiten grösser als 20 cm verringert sich bei den oben angegebenen Breitenmassen (B und B1) die Durchfahrtsbreite entsprechend. Zur Vermeidung empfiehlt sich die Masse zwischen den Stützen (B3 und B4) entsprechend zu vergrössern. Eine Abstimmung mit COMPARK ist erforderlich.

② Plattformbelastung max. 2600 kg

**Elektro-Leistungsverzeichnis**

**Installationsschema**

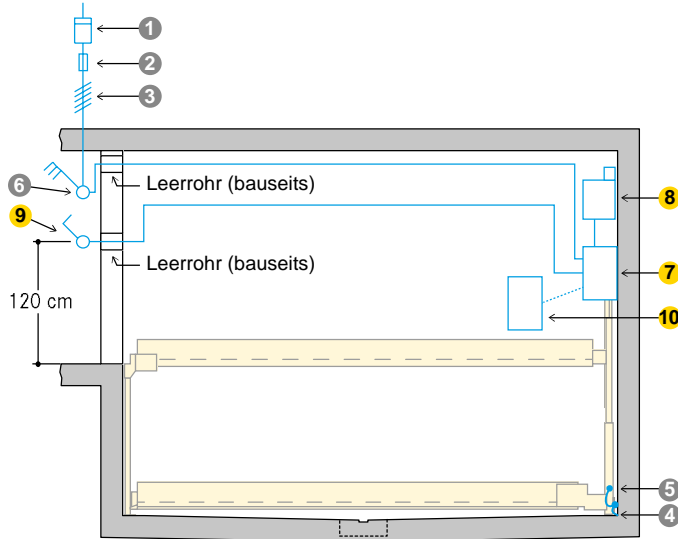

**Bauseitige Zuleitung:**

- bis zum Hauptschalter
- bei Montagebeginn vorhanden
- Auflegen am Hauptschalter bauseits während der Montage
- Funktionsfähigkeit kann durch COMPARK zusammen mit dem Elektriker überprüft werden
- Überprüfung durch COMPARK zum späteren Zeitpunkt gegen Mehrpreis möglich

**Erdung und Potenzialausgleich:**

- bauseits nach DIN EN 60204 erforderlich
- Anschluss alle 10 Meter

**Bauseitige Leistungen**

Position	Menge	Benennung	Lage	Häufigkeit				
1	1 Stück	Stromzähler	In der Zuleitung					
2	1 Stück	Sicherung oder Sicherungsautomat:*	In der Zuleitung	1 x pro Anlage				
		<table border="1"> <thead> <tr> <th>Motor</th> <th>Anlaufstrom</th> <th>Absicherung</th> <th>Plattformbelastung</th> </tr> </thead> <tbody> <tr> <td>3,0 kW</td> <td>24 A</td> <td>3 x 16 A (11 kW)</td> <td>2000 kg/2600 kg</td> </tr> </tbody> </table>			Motor	Anlaufstrom	Absicherung	Plattformbelastung
Motor	Anlaufstrom	Absicherung	Plattformbelastung					
3,0 kW	24 A	3 x 16 A (11 kW)	2000 kg/2600 kg					
3	Nach örtlichen Gegebenheiten	Nach örtlichen EVU-Vorschriften 3 Ph + N + PE* 230/400 V, 50 Hz	Zuleitung bis Hauptschalter inkl. Anschluss	1 x pro Anlage				
4	Alle 10 m	Anschluss für Erdung und Potenzialausgleich	Ecke Grubenboden / Rückwand					
5	1 Stück	Erdung und Potenzialausgleich nach DIN EN 60204	Vom Anschluss zur Anlage	1 x pro Anlage				
6	1 Stück	Gekennzeichneter Hauptschalter gegen unbefugtes Einschalten sicherbar	oberhalb vom Bedienelement	1 x pro Aggregat				

\* Gemäss DIN VDE 0100 Teil 410 + 430 (nicht Dauerlast) 3 PH+N+PE (Drehstrom)

**Lieferumfang COMPARK** (sofern in der Bestellung nicht anders spezifiziert)

Position	Benennung
7	Hauptschaltsschrank Raster 1 - 4
8	Hydraulik-Aggregat 3,0 kW mit Drehstrommotor. Schaltkasten mit Motorschutz, anschlussfertig verdrahtet
9	Bedienelement
10	Erweiterungsschaltsschrank Raster 5 - 8

## Hinweise

### Anwendungsbereich

- geeignet für Wohnungsbau, Büro- und Geschäftshäuser, Hotels
- nur für eingewiesene, gleichbleibende Nutzer
- bei wechselnden Nutzern (z.B. für Büro-, Hotel-, Geschäftshäuser o.ä.):
  - konstruktive Anpassungen der Anlage notwendig
  - bitte Rücksprache mit COMPARK nehmen

### Funktion

- pro Anlage ein Leerplatz auf Einfahrtsebene (EG)
- Plattformen auf Einfahrtsebene werden seitlich verschoben
- Plattformen der UG-Ebenen werden auf den Leerplatz in der Einfahrtsebene angehoben

### Stellplatznummerierung

- Leerplatz auf Einfahrtsebene (EG) links
- Nummerierung:

–	2	4
1	3	5

Combilift 542

- jede Anlage beginnt mit der Nummerierung bei 1
- abweichende Stellplatznummerierung gegen Mehrpreis (Softwareänderung notwendig)

### Hydraulikaggregat

- Anordnung des Hydraulikaggregats:
  - innerhalb der Anlage

### Lärmschutzmassnahmen

Grundlage ist die DIN 4109 »Schallschutz im Hochbau«.

Unter folgenden Voraussetzungen können die geforderten 30 dB(A) in Aufenthaltsräumen eingehalten werden:

- Schallschutzpaket aus dem Zubehör
- Schalldämmmass des Baukörpers von min.  $R'_W = 57$  dB
- an die Parksyste me angrenzende Wände einschalig und biegesteif ausführen mit mind.  $m^2 = 300$  kg/m<sup>2</sup>
- Massivdecken über den Parksyste men mit min.  $m^2 = 400$  kg/m<sup>2</sup>

Bei abweichenden baulichen Voraussetzungen sind zusätzliche Schallschutzmassnahmen bauseits erforderlich.

Die besten Ergebnisse werden durch vom Baukörper getrennte Bodenplatten erreicht.

### Erhöhter Schallschutz (gesonderte Vereinbarung):

Grundlage ist die VDI 4100 »Schallschutz im Hochbau« Beurteilung und Vorschläge für erhöhten Schallschutz.

Unter folgenden Voraussetzungen können 25 dB (A) in Wohn- und Schlafräumen eingehalten werden:

- Schallschutzpaket gemäss Angebot/Auftrag
- Schalldämmmass des Baukörpers von min.  $R'_W = 62$  dB (bauseits)

Hinweis:

Nutzergeräusche unterliegen nicht den Anforderungen (siehe VDI 4100, Anwendungsbereich – Anmerkungen). Nutzergeräusche sind grundsätzlich Geräusche, die individuell vom Nutzer der Parksyste me beeinflusst werden können (z.B. Befahren der Plattform, Schliessen von Fahrzeurtüren, Motor- und Bremsgeräusche).

### Entwässerung

Wassereintrag in die Grube:

- im Winter durch Schnee in den Radkästen bis zu 40 Liter je Parkvorgang möglich

Entwässerungsrinne:

- im mittleren Grubenbereich
- Anschluss an Bodeneinlauf oder Schöpfgrube (50 x 50 x 20 cm)
- manuelle Leerung der Schöpfgrube
- alternativ bauseits Installation einer Pumpe oder Entwässerung ins Kanalnetz

Seitliches Gefälle:

- nur innerhalb der Rinne
- nicht im übrigen Grubenbereich

Gefälle in Längsrichtung:

- durch vorgegebene Baumasse vorhanden

Umweltschutz:

- Anstrich des Grubenbodens bauseits empfohlen
- Öl- bzw. Benzinabscheider bei Anschluss an das Kanalnetz bauseits empfohlen

### Konformitätsprüfung (TÜV)



- freiwillige Konformitätsprüfung durch den TÜV SÜD

Die angebotenen Systeme

entsprechen:

- EG-Maschinen-Richtlinie 2006/42/EG
- DIN EN 14010
- ISO 9001:2015

### Schaltschrank

- Anordnung des Schaltschranks:
  - innerhalb der Anlage

### Temperatur

- Einsatzbereich der Anlage: +5° bis +40°C (bei leeren Plattformen und niedrigen Temperaturen, ist eine reduzierte Absenkgeschwindigkeit zu erwarten)
- Luftfeuchte: 50% bei +40°C
- sollte ein Einsatz bei abweichenden Temperaturbereichen vorgesehen werden, sind gegebenenfalls konstruktive Anpassungen notwendig (bitte Rücksprache mit COMPARK nehmen)

### Beleuchtung

- ausreichende Beleuchtung der Fahrwege und Stellplätze bauseits

### Brandschutz

- Auflagen zum Brandschutz und erforderliche Einrichtungen (Feuerlöschsysteme, Brandmeldeanlagen etc.) bauseits ausführen
- Unterlagen zu Befestigungspunkten und Freiräumen für Sprinkler stellt COMPARK auf Anfrage zur Verfügung

### Umwehungen

Sind Verkehrswege unmittelbar neben oder hinter den Combiliften angeordnet, so sind bauseits Abschrankungen nach DIN EN ISO 13857 erforderlich. Dies gilt auch während der Bauphase.

### Wartung

- COMPARK verfügt über ein Montage- und Kundendienstnetz
- jährliche Wartungen bei Abschluss eines Wartungsvertrages

### Vorbeugung von Korrosionsschäden

- Arbeiten gemäss COMPARK Reinigungs- und Pflegeanleitung regelmässig durchführen (unabhängig von einer Wartung)
- verzinkte Teile und Plattformen von Schmutz und Streusalzen sowie anderen Verunreinigungen säubern (Korrosionsgefahr)
- Garage stets gut be- und entlüften

### Oberflächenschutz

- bitte Hinweisblatt Oberflächenschutz beachten!

### Leistungsbeschreibung

- bitte Leistungsbeschreibung beachten!

### Stellplatz-Profil

- bitte Produktinformation Stellplatz-Profil beachten!

### Elektromobilität

- bitte Produktinformation Stromversorgung beachten!
- je nach Position der Ladestelle am E-Fahrzeug, kann es zu Kollisionspunkten mit hervorstehenden Steckern und Ladekabeln kommen

### Schiebetore und Bedienkonzepte

- bitte Produktinformation Schiebetore und Bedienkonzepte beachten!

### Bauvorlagen

- Combilifte sind genehmigungspflichtig nach LBO und GaVo
- Unterlagen zur Baugenehmigung stellt COMPARK auf Anfrage zur Verfügung

### Konstruktionsänderungen

- Konstruktionsänderungen vorbehalten
- Änderungen von Ausführungsdetails, Verfahren und Standards aufgrund des technischen Fortschritts und aufgrund von Umweltauflagen bleiben vorbehalten