

# Fiche technique

## WÖHR PARKLIFT 411/6

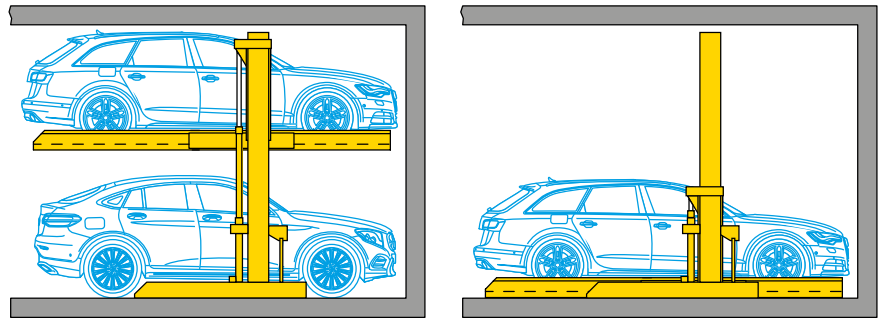

- **Installation simple: 2 voitures**
- **Charges des plate-formes:**
  - max. 2000 kg, charge par roue 500 kg
  - max. 2600 kg, charge par roue 650 kg
- **Montage à l'extérieur:**
  - dans les zones enneigées avec toiture sur place



### ■ Cotes de longueur garage souterrain (cotes de hauteur voir page 2)

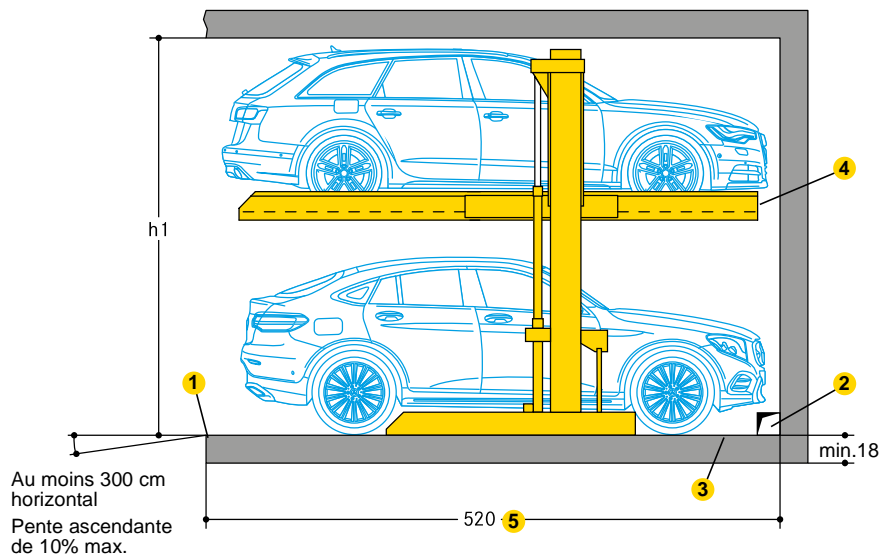

- 1 Marquage par une bande jaune et noire (prestations maître d'oeuvre):
  - selon ISO 3864, 10 cm de large, à une distance de 50 cm du bord avant de la plate-forme (cf. «Statique et réalisation du gros oeuvre», page 3)
- 2 Dans les murs de séparation (prestations maître d'oeuvre):
  - prévoir des trous de 15 x 15 cm nécessaires au passage des conduits électriques et hydrauliques
  - ne pas boucher les trous après le montage
- 3 Les goulottes/renformis (prestations maître d'oeuvre):
  - impossible à la transition du sol aux murs
  - si des cannelures sont nécessaires, rendre les systèmes plus étroits ou la largeur d'installation plus grande
- 4 Longueur de la plate-forme = 448 cm
- 5 500 cm longueur du véhicule = 520 cm longueur de montage

### ■ Cotes

- toutes les cotes sont des dimensions finales minimales
- les tolérances doivent être prises en compte selon VOB partie C (DIN 18330, 18331) et également de la norme DIN 18202
- toutes les cotes sont en cm

**Cotes de hauteur type standard**

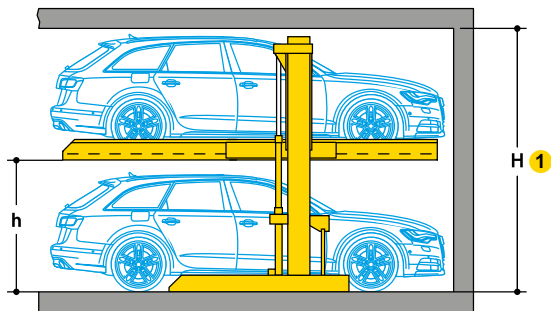

Type	Hauteu. <sup>1</sup> (H)	Hauteur des véhicules <sup>2</sup>		Distance plate-forme (h)
		PFS	PFI	
411/6-155	320	L+B 150	L+B 150	155
411/6-165	330	L+B 150	L+B 160	165
411/6-175	340	L+B 150	L+B 170	175

- 1 Les voitures plus hautes peuvent être stationnées sur la plate-forme supérieure
- 2 PFS = plate-forme supérieure / PFI = plate-forme inférieure  
L = limousine / B = break

**Cotes de hauteur type confort**

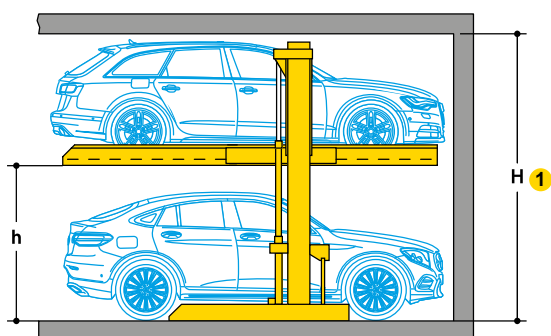

Type	Hauteu. <sup>1</sup> (H)	Hauteur des véhicules <sup>2</sup>		Distance plate-forme (h)
		PFS	PFI	
411/6-185	350	L+B 150	L+B 180	185
411/6-195	360	L+B 150	L+B 190	195
411/6-205	370	L+B 150	L+B 200	205

- 1 Les voitures plus hautes peuvent être stationnées sur la plate-forme supérieure
- 2 PFS = plate-forme supérieure / PFI = plate-forme inférieure  
L = limousine / B = break

**Profil d'espace libre (véhicules standard)**

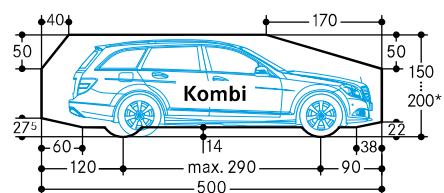
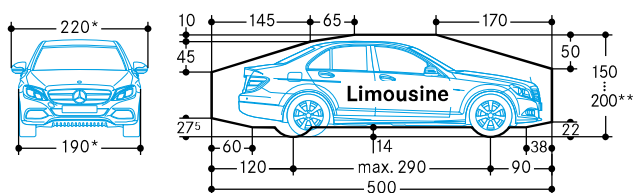

\* pour une largeur de plate-forme de 250 cm  
 \*\* la hauteur totale de la voiture, y compris la galerie et le support de l'antenne, ne devra pas dépasser les cotes maximales de hauteur de voiture indiquées ici!

### Aide à la décision pour les hauteurs de véhicules

Le choix de la bonne hauteur de véhicule pour votre projet repose essentiellement sur les réglementations en matière de construction, les attentes des utilisateurs et les spécifications de construction. Les critères peuvent inclure

#### Bâtiments résidentiels:

Différentes hauteurs de parking sont envisageables et peuvent influencer sur le prix de vente. Par exemple, des places de stationnement plus basses pourraient être prévues pour les véhicules plus hauts et ainsi un accès plus pratique au véhicule. Des places de stationnement supérieures peuvent être prévues pour les véhicules moins hauts. Cela réduit la hauteur du bâtiment et moins d'espace est requis. La rampe d'accès au parking souterrain sera moins raide ou longue. Afin de permettre la vente et l'utilisation de places de parking, nous recommandons que la hauteur des véhicules soit toujours la même.

#### Immeuble de bureaux:

Pour ce concept de stationnement, nous recommandons que toutes les places de stationnement aient la même hauteur de véhicule. Si des places de stationnement attribuées en permanence sont préférées pour les personnes autorisées à stationner, différentes hauteurs de places de stationnement pourraient être prévues.

#### Hôtels:

Qu'il s'agisse d'un hôtel de ville, d'un hôtel de vacances ou d'appartements de vacances: Si les personnes autorisées à stationner ne sont pas toujours les mêmes, toutes les places de stationnement doivent avoir la même hauteur de place de stationnement. Ici, il est conseillé de choisir des hauteurs de stationnement maximales afin de pouvoir garer des véhicules avec des structures de toit si nécessaire.

### Nombre d'immatriculations de voitures en Allemagne

Aide à l'orientation pour les mesures de hauteur : avec un type d'installation du tableau ci-dessus, qui couvre par exemple les voitures jusqu'à 180 cm de hauteur, 93,76 % de toutes les nouvelles voitures immatriculées en Allemagne en 2022 pourront être garées.

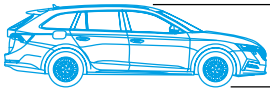
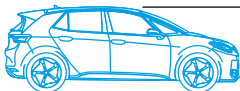
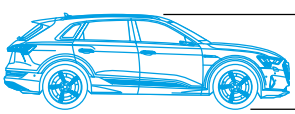
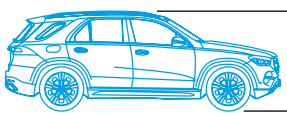
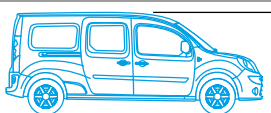
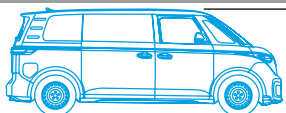
Hauteur	Exemples de modèles	Nombre d'immatriculations de voitures	
143,5	Opel Corsa	33,27 %	 jusqu'à 150 cm*
144,1	VW Passat		
147,3	Audi A8		
156,2	VW ID.3	63,62 %	 jusqu'à 160 cm*
157,8	BMW i3		
158,5	Audi Q3		
166,8	BMW iX3	91,25 %	 jusqu'à 170 cm*
168,1	Skoda Kodiaq		
169,4	Peugeot 5008		
177,6	Volvo XC90	93,76 %	 jusqu'à 180 cm*
177,8	Ford Explorer		
179,7	Mercedes Benz GLE		
183,5	BMW X7	97,29 %	 jusqu'à 190 cm*
188,0	VW Amarok		
189,5	Opel Zafira		
191,4	Land Rover Defender	98,98 %	 jusqu'à 200 cm*
193,8	VW ID.Buzz		
196,9	Mercedes Benz G		

\* En raison des différents équipements, des véhicules de construction identique peuvent présenter des hauteurs différentes. Les hauteurs maximales ont été prises en compte.

Source: Office fédéral allemand de l'automobile, 2022 (évaluation pour les véhicules à moteur immatriculés en Allemagne et destinés au transport de personnes et comportant jusqu'à 9 places assises).

### Cotes d'ouverture de portière

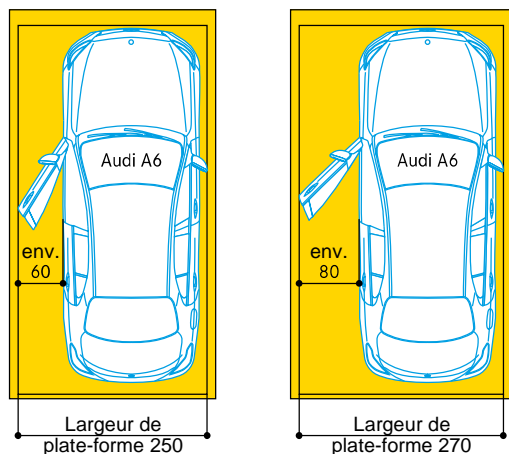

L'espace d'ouverture des portes varie en fonction du modèle de véhicule et de la position de stationnement du véhicule sur la plate-forme. Pour des conditions confortables pour monter et descendre du véhicule, nous recommandons des largeurs de plate-forme à partir de 270 cm.

### Renflement de la paroi

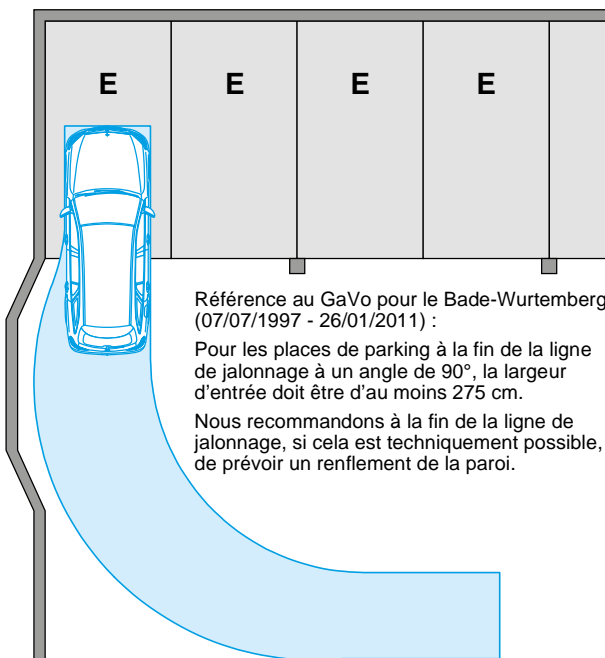

Référence au GaVo pour le Bade-Wurtemberg (07/07/1997 - 26/01/2011) :

Pour les places de parking à la fin de la ligne de jalonnage à un angle de 90°, la largeur d'entrée doit être d'au moins 275 cm.

Nous recommandons à la fin de la ligne de jalonnage, si cela est techniquement possible, de prévoir un renflement de la paroi.

**Cotes de largeur**

Largeur des plateformes:

250 cm:

- pour une largeur de véhicule de 190 cm (sans rétroviseurs extérieurs)

260 - 270 cm:

- pour les véhicules de plus de 190 cm de large

(sans rétroviseurs extérieurs)

- pour les installations à parois intermédiaires

- pour les installations au bout de la voie d'accès

Des largeurs de plateforme à partir de 270 cm sont recommandées pour une procédure de stationnement à l'aise et des rapports confortables de montée et de descente. Lorsque cette largeur n'est pas atteinte, la procédure de stationnement peut être rendue limitée en fonction de la largeur du véhicule, du type de véhicule, du mode personnel de conduite, de la voie d'accès du garage (souterrain).

**Cotes de largeur (garage souterrain)**

Installation simple (2 voitures)



installation en série

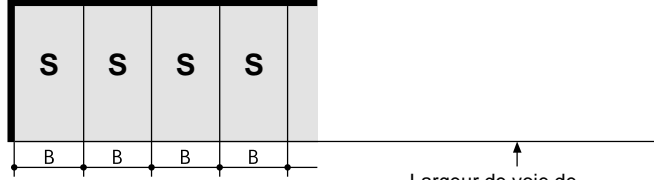

Largeur de voie de circulation conforme aux prescriptions du pays

Encombrement B	pour les largeur intérieures de plates-formes
265	230
275	240
<b>285</b>	<b>250</b>
<b>295</b>	<b>260</b>
<b>305</b>	<b>270</b>

\* des largeurs spéciales sont possibles (p.ex. 210, 220 cm) mais ne sont pas conformes aux réglementations allemandes sur les garages

**Statique et réalisation du gros oeuvre**

Parklift 411/6-2,0

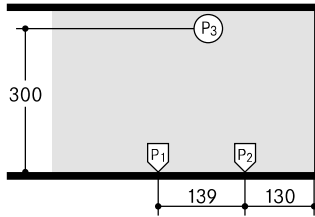

Marquage selon ISO 3864

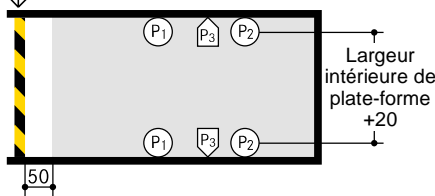

P1	+ 20 kN*
P2	+ 14 kN - 3 kN
P3 sous toiture	+ 13 kN
P3 dans le bâtiment	+ 3 kN

Parklift 411/6-2,6

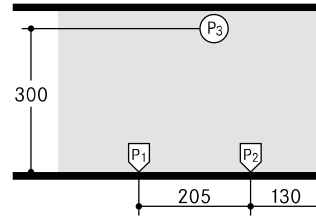

Marquage selon ISO 3864

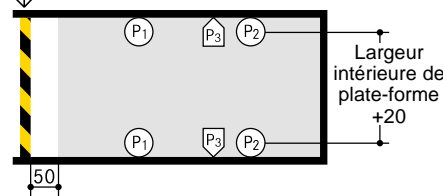

P1	+ 14 kN*
P2	+ 22 kN
P3 sous toiture	+ 13 kN
P3 dans le bâtiment	+ 3 kN

\* toutes les forces, y compris le poids de la voiture

Les efforts des points d'appui sont transmis au sol par:

- des chevilles expansibles
- profondeur de forure 12 - 14 cm
- épaisseur de la dalle de plancher 18 cm au min.

Qualité du béton:

- selon les exigences statiques du bâtiment
- pour le chevillage, le minimum est C20/25

Pour les sols en asphalte ou les pavages composites, des semelles isolées seront nécessaires.

Points d'appui:

- les longueurs sont déterminées
- nous tenons à votre disposition, pour chaque variante de système, des fiches détaillées vérifiées par le bureau de contrôle TÜV

■ Répartition des travaux électriques

■ Schéma d'installation

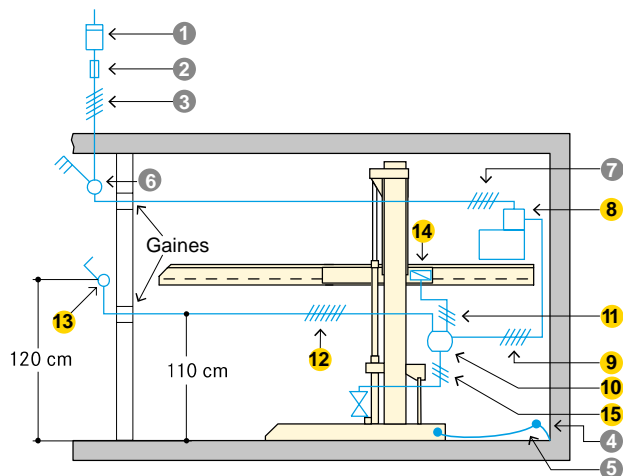

**Ligne d'alimentation à fournir par le maître d'oeuvre:**

- jusqu'à l'interrupteur principal
- disponible dès le commencement du montage
- à raccorder à l'interrupteur principal par le maître d'oeuvre au cours du montage
- une vérification du fonctionnement peut être effectuée par la société COMPARK avec un électricien
- une vérification du fonctionnement peut être effectuée ultérieurement par COMPARK moyennant remboursement des frais

**Mise à la terre et liaison équipotentielle (prestations maître d'oeuvre):**

- selon DIN EN 60204
- raccordement à prévoir tous les 10 mètres

■ Prestations maître d'oeuvre

Numéro	Quantité	Désignation	Position	Fréquence
1	1 pièce	Compteur électrique	Intégré dans la ligne d'alimentation	
2	1 pièce	Fusible ou coupe-circuit automatique selon DIN VDE 0100 partie 430: - 3 x 16 A à action lente pour groupe de 3,0 kW (courant de démarrage 24 A)	Intégré dans la ligne d'alimentation	1 x par groupe hydraulique
3	Selon les conditions locales	Selon les réglementations locales 3 Ph + N + PE* 230/400 V, 50 Hz	Ligne d'alimentation jusqu'à l'interrupteur principal	1 x par groupe hydraulique
4	Tous les 10 mètres	Raccordement pour la mise à la terre et liaison équipotentielle	Coin sol de fosse/mur arrière	
5	1 pièce	Mise à la terre et liaison équipotentielle selon DIN EN 60204	Du raccordement à l'installation	1 x par système
6	1 pièce	Interrupteur central verrouillable marqué, protégé contre toute mise en marche non autorisée	au-dessus de l'élément de commande	1 x par système
7	1 pièce	Ligne pilote 5 x 2,5 mm <sup>2</sup> de l'interrupteur principal au groupe hydraulique	de l'interrupteur principal au groupe hydraulique	1 x par système

\* DIN VDE 0100 parties 410 + 430 (sans charge continue) 3PH+N+ PE (courant triphasé)

Remarque: Dans le cas où les garages seraient fermés par une porte, le câblage électrique devra être discuté avec le fabricant de la porte avant la pose.

■ Volume des prestations COMPARK (à moins d'en avoir été spécifié autrement)

Numéro	Désignation
8	Groupe hydraulique avec moteur triphasé 3,0 kW. Coffret de commande avec protection de moteur, câblé et prêt au raccordement
9	Ligne pilote PVC 5 x 1,0 mm <sup>2</sup> du groupe hydraulique à la boîte de jonction
10	Boîte de jonction
11	Ligne pilote PVC 3 x 1,5 mm <sup>2</sup> de la boîte de jonction à l'aimant de déverrouillage
12	Ligne pilote PVC 5 x 1,5 mm <sup>2</sup> de la boîte de jonction à l'élément de commande
13	Élément de commande pour montée/descente avec arrêt d'urgence. Pose si possible à gauche, mais toujours en dehors du champ de déplacement de la plate-forme. Introduction des câbles toujours par le bas (2 clés par place).
14	Aimant de déverrouillage
15	Câble de l'électro-vanne du vérin ligne pilote PVC 3 x 1,5 mm <sup>2</sup>

## Remarques

### Domaines d'application

- convient pour les parkings de logements, de bureaux et de commerces, hôtels
- utilisation exclusivement réservée aux usagers réguliers informés
- pour les usagers qui changent souvent (p. ex. pour les parkings de bureaux, les hôtels, les commerces, etc.):
  - stationner uniquement sur la place inférieure
  - des modifications de construction de l'installation sont nécessaires
  - il est impératif de consulter COMPARK au préalable

### Mesures d'insonorisation

- Base:
- DIN 4109 «Insonorisation en bâtiment»
- Les 30 dB (A) exigés pourront être respectés dans les pièces habitées, si les conditions suivantes sont réalisées
- lot insonorisation de la liste d'accessoires de COMPARK
  - niveau d'insonorisation du corps du bâtiment d'un minimum de  $R'_{w} = 57$  dB
  - les murs adjacents aux systèmes de parking devront être en béton rigide et résistant à la flexion avec un minimum de  $m' = 300$  kg/m<sup>2</sup>
- plafonds massifs au-dessus des systèmes de parking avec un minimum de  $m' = 400$  kg/m<sup>2</sup>
- Mesures d'insonorisation nécessaires en cas de conditions de construction divergentes.
- Les meilleurs résultats sont obtenus par des dalles de plancher séparées du corps du bâtiment.
- Insonorisation plus élevée:  
une insonorisation plus élevée doit être planifiée et confirmée par COMPARK en fonction du projet articulier.

### Température

- zone d'utilisation de l'installation: +5° à +40° C (pour les plateformes sans charge vitesse de descente réduite en-dessous de +5° C)
- humidité de l'air: 50 % à +40° C
- en cas de conditions divergentes, veuillez consulter COMPARK

### Eclairage

- le maître d'oeuvre devra veiller à un éclairage suffisant des voies de circulation et des places de stationnement

### Protection incendie

- le maître d'oeuvre devra tenir compte des obligations en matière de protection incendie et installations nécessaires (dispositifs d'extinction et de détection d'incendie, etc.)

### Groupes hydrauliques

- le groupe hydraulique doit être accessible depuis le niveau d'entrée
- logement protégé du vent et des intempéries (pas dans les bâtiments résidentiels)
- encombrement: 100 x 140 x 35 cm (h x l x p)
- jusqu'à 8 dispositifs max. par groupe
- capot d'isolation acoustique pour la protection contre la pluie et la réduction de la transmission du bruit aérien moyennant un supplément
- envisager des temps d'abaissement plus longs à des températures extérieures basses
- temps d'arrêt de l'installation possible à des températures inférieures à zéro

### Contrôle de conformité (TÜV)



– contrôle de conformité volontaire par TÜV SÜD

Les systèmes de parking sont conformes à:  
– la directive des machines CE 2006/42  
– DIN EN 14010

### Garde-corps

Dans le cas où des voies de circulation seraient situées à côté ou derrière le Parklift, des garde-corps conformes à la norme DIN EN ISO 13857 devront être fournis par le maître d'oeuvre. Ceci est également valable pour la phase de construction du bâtiment.

### Maintenance

- COMPARK dispose d'un réseau de montage et de service
- maintenances annuelles effectuées dans le cadre d'un contrat de maintenance

### Prévention de dommages par corrosion

- il faudra régulièrement exécuter les travaux définis dans les instructions de nettoyage et d'entretien des systèmes de parking COMPARK (indépendamment de la maintenance)
- nettoyer les pièces galvanisées et les plate-formes en enlevant la saleté et les dépôts salins et autres pollutions (danger de corrosion)
- le garage devra toujours être bien aéré

### Protection des surfaces

- veuillez observer la fiche d'informations de la protection des surfaces Parklift 411!

### Description des prestations

- veuillez observer la description des prestations!

### Électromobilité

- veuillez observer les informations sur le produit charger électriquement!
- selon la position du point de charge sur le véhicule électrique, il peut y avoir des points de collision avec des fiches saillantes et des câbles de charge

### Projet de construction

- Les Parklift sont soumis à autorisation conformément à la LBO et à la GaVo.
- les documents pour le permis de construire sont mis à disposition par COMPARK sur demandeg

### Modifications de construction

- sous réserve de modifications de construction
- sous réserve de modifications de détails d'exécution, de procédés et de standards en raison du progrès technique et des directives concernant l'environnement